

OPEN決勝R		1	2	3	4	5	6	勝敗	取得G率	順位
1	野本 美佳 小川 早苗		6-1	7-6 (5)	3-6	4-6	6-0	3-2		4
2	山本 幸代 田窪 真弓	1-6		0-6	3-6	2-6	2-6	0-5		6
3	平野 恵 岡崎 直美	6-7 (5)	6-0		6-3	6-3	6-3	4-1		1
4	八木 由記子 竹谷 幸恵	6-3	6-3	3-6		0-6	7-6 (5)	3-2		3
5	清水 永子 福島 めぐみ	6-4	6-2	3-6	6-0		6-3	4-1		2
6	片山 美紀 伊藤 裕子	0-6	6-2	3-6	6-7 (5)	3-6		1-4		5

※1～2位および3～4位は直接対決の結果による

BC予選①R		1	2	3	4	勝敗	取得G率	順位
1	神尾 悦子 松浦 敏子		6-4	0-6	6-0	2-1		2
2	栗田 綾美 丹下 洋子	4-6		1-6	6-2	1-2		3
3	溝渕 敦子 三瀬 千恵	6-0	6-1		6-0	3-0		1
4	酒井 由美子 酒井 幸恵	0-6	2-6	0-6		0-3		4

BC予選②R		1	2	3	4	勝敗	取得G率	順位
1	寺田 知子 木村 加奈		6-0	6-3	6-4	3-0		1
2	藤岡 美香 久保田 眞理子	0-6		2-6	5-6	0-3		4
3	村上 典子 竹本 裕子	3-6	6-2		4-6	1-2		3
4	長井 美奈子 水沼 八重美	4-6	6-5	6-4		2-1		2

BC予選③R		1	2	3	4	勝敗	取得G率	順位
1	玉井 房子 松田 喜久美		6-3	6-5	6-5	3-0		1
2	高橋 直子 加藤 伸子	3-6		6-2	6-2	2-1		2
3	岸 英子 村岡 久子	5-6	2-6		1-6	0-3		4
4	重松 三枝 佐々木 恵子	5-6	3-6	6-1		1-2		3

BC予選④R		1	2	3	勝敗	取得G率	順位
1	坂井 美津枝 越智 千鶴		4-6	3-6	0-2		3
2	三浦 くに子 伊藤 香	6-4		6-3	2-0		1
3	鵜飼 由美子 菅 愛子	6-3	3-6		1-1		2

BC決勝T

(①R1位)
溝渕 敦子
三瀬 千恵

(④R2位)
鵜飼由美子
菅 愛子

(③R2位)
高橋 直子
加藤 伸子

(②R1位)
寺田 知子
木村 加奈

(③R1位)
玉井 房子
松田喜久美

(①R2位)
神尾 悦子
松浦 敏子

(②R2位)
長井美奈子
水沼八重美

(④R1位)
三浦くに子
伊藤 香

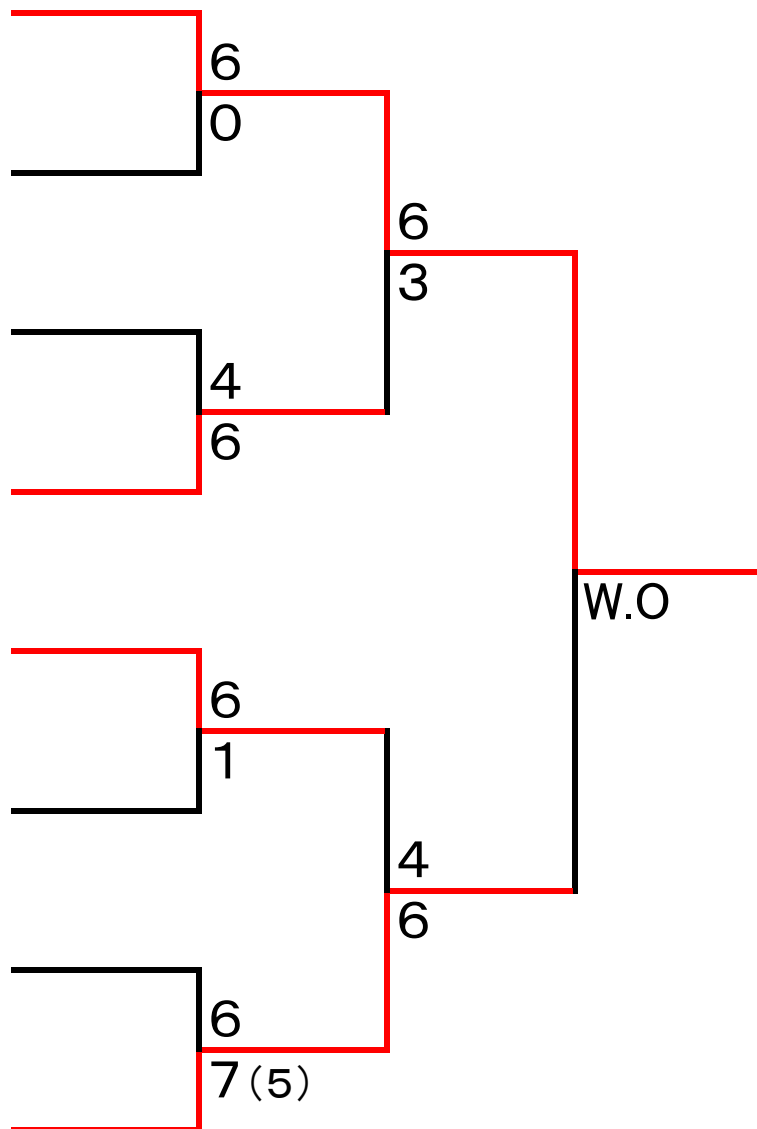

溝渕 敦子
三瀬 千恵

BCコンソレT

